

## LAVE-VAISSELLE Totalement Intégrable G 5150 Vi



### Caractéristiques



Bandeau de commande inox - LEDs ambre  
Panier à couverts - 13 couverts  
Paniers FlexLine Comfort

Classe énergétique D  
45 dB (classe de perception : C)

5 programmes (ECO, Automatic 45-65°C, Intensif 75°, Fragile 45°C, QuickPowerWash 65°C)

Options de lavage : Express, Extra Clean et Séchage +  
Supports FlexCare  
Départ différé avec affichage du temps restant  
Fermeture de porte ComfortClose

Conso. d'eau pour un cycle Eco : 8,5 l (à partir de 6L en programme Auto)  
Conso. d'énergie pour 100 cycles : 83 kWh

Verrouillage Sécurité enfants, Raccordement eau chaude et eau froide, Aquasécurité: protection absolue contre les fuites d'eau

Durée de disponibilité des pièces détachées : 15 ans

Compatible avec toutes les plinthes basses (3,5cm et plus)

### Informations logistiques

Code EAN : 4002516617730  
Code SAP : 12169540

Dim.nettes (HxLxP): 805 x 598 x 570 mm  
Dim.brutes (HxLxP): 970 x 670 x 690 mm

Poids brut: 52 kg / Poids net: 43 kg

Lieu de fabrication : République Tchèque  
Code douanier : 84221100  
Alimentation électrique : 230V - 50 Hz

### Bandeau de commande



### Les avantages Miele

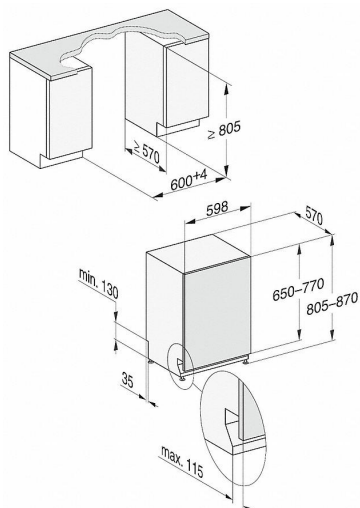

Avec le programme QuickPowerWash, obtenez les meilleurs résultats de nettoyage et de séchage (classe d'efficacité A) en 58 minutes seulement.



Réalisez des économies d'eau grâce à un système d'arrivée d'eau intelligemment conçu et à un nouveau système de filtration très efficace. Une isolation supplémentaire réduit les pertes de chaleur et donc l'énergie nécessaire pour chauffer l'eau.



Réalisez des économies d'eau grâce à un système d'arrivée d'eau intelligemment conçu et à un nouveau système de filtration très efficace. Une isolation supplémentaire réduit les pertes de chaleur et donc l'énergie nécessaire pour chauffer l'eau.